

仮ドロー

第62回 北九州親子テニストーナメント大会

注 意 事 項

日 時： 2024年(令和6年)7月15日(祝) <予備日:7月20日(土)>

1 試合会場は、1部は門司庭球場、2部は田野浦庭球場とします。

但し、試合の進行時間により、会場を移動する場合がありますので、ご了承ください。

北九州市立門司庭球場 4面のクレークコート(門司区谷町1丁目2-3/TEL:093-321-1066)

北九州市立田野浦庭球場 2面のクレークコート(門司区新開13番 /TEL:093-332-0271)

田野浦庭球場は、門司庭球場から2kmの位置にあり、車で約5分です。

2 予選リーグは、6ゲーム先取(ノーアドバンテージ方式)とします。

予選リーグ後、順位別トーナメントを行います。1位トーナメントは6ゲーム先取、

その他は4ゲーム先取のノーアドバンテージ方式とします。

40オールの際、1部は子供サーブは子供レシーブ、親サーブは親レシーブ、

2部は、レシーブがどちらかを選択できるものとします。

天候その他の状況により、変更することもありますので、ご了承ください。

3 全試合セルフジャッジとします。

4 試合前の練習はサーブ4本のみです。

5 試合球はダンロップ・フォート・イエローです。

6 試合進行はオーダーオブプレーで行います。

・エントリーNo.の若い方が本部にボールを取りに来て下さい。

・勝者は、試合終了後、速やかにスコア報告とボールの返却をお願いします。

7 競技ルールは、「JTAルールブック2024」に準じます。

8 試合開始15分前までにエントリーしてください。受付は8時10分から開始します。

9 テニスウェア・シューズを着用して下さい。

10 雨天の場合、午前7時30分現在で試合の有無を決定します。

コートコンディションにより、開始時間を遅らせることがありますのでご了承下さい。

雨天順延の場合は、7月20日(土)の予定です。

※ 両日共に雨天の場合は延期になることがあります。

<問合先>北九州市立 門司庭球場 TEL:093-321-1066

11 門司庭球場の駐車場は、「門司庭球場」と「北九州市立丸山市民センター」の駐車場をご利用下さい。

田野浦庭球場の駐車場は、田野浦庭球場横にあり、公園と共用の駐車場をご利用下さい。

駐車場の誘導は、試合開始の10分前で打ち切りますので、車で来れる方は試合開始15分前までにお越しください。

12 ケイレン、その他の休憩は、原則として認めません。

大会期間中のケガ、事故等については、各自で対応をお願いします。

13 各人のゴミは、各人で持ち帰って下さい。

14 田野浦庭球場の敷地内には、自販機はありません。ご注意ください。

15 お名前・所属名に誤りがありましたら、お手数ですが7月9日(火)までに事務局までお知らせ下さい。

門司LTC 事務局 松石雄一 TEL 093-321-0742

また事前に出場を見合わせになった場合は、事務局に連絡をお願いします。

当日の朝、該当した場合は、7時以降(開始時刻前まで)は、

門司コート(093-321-1066)へ連絡をお願いします。

2024(令和6)年度 第62回北九州親子テニストーナメント 予選リーグ 仮ドロー

1 部

試合会場 : 門司庭球場

8時30分～

予選リーグ A			1	2	3	勝敗	順位
1	田代 亮祐	TUNG	/				
	田代 瞬	テニスDIVO					
2	篠崎 奈津子	フリー					
	篠崎 海	フリー					
3	望月 樹梨	AINTMAX					
	望月 陽加	AINTMAX					

8時30分～

予選リーグ B			4	5	6	勝敗	順位
4	小林 卓也	TOTO	/				
	小林 優奈	テニスDIVO					
5	篠崎 敏幸	フリー					
	篠崎 圭	グリーンヒルズITS					
6	倉田 康昭	FTC					
	倉田 笙詩	テニスDIVO					

8時30分～

予選リーグ C			7	8	9	勝敗	順位
7	江口 弘樹	グランディールTC	/				
	江口 悠真	グランディールTC					
8	竹山 洋平	坂村TA					
	竹山 湊	テニスDIVO					
9	小田 隆宏	穴生TC					
	小田 隆太	フリー					

9時～

予選リーグ D			10	11	12	勝敗	順位
10	吉武 健三	フリー	/				
	吉武 幹祐	グリーンヒルズITS					
11	森下 あかり	テニスDIVO					
	森下 碧士	テニスDIVO					
12	田中 麻里	テニス陣原					
	田中 博悠	テニス陣原					

9時～

予選リーグ E			13	14	15	勝敗	順位
13	倉田 裕子	FTC	/				
	倉田 悠詩	テニスDIVO					
14	望月 主税	AINTMAX					
	望月 心陽	AINTMAX					
15	山田 久美子	グランディールTC					
	山田 結稀	グランディールTC					

8時30分～

予選リーグ F			16	17	18	19	勝敗	順位
16	林 愛子	グランディールTC	/					
	林 希美	グランディールTC						
17	田爪 洋子	門司LTC						
	釜堀 桜	門司子供教室						
18	森下 敬介	FTC						
	森下 愛士	テニスDIVO						
19	山田 祐司	フリー						
	山田 紗嬉	折尾愛真中						

2024(令和6)年度 第62回北九州親子テニストーナメント 予選リーグ 仮ドロー

2 部

試合会場： 田野浦庭球場

9時～

予選リーグ A			1	2	3	勝敗	順位
1	福田 博	BKT	/				
	福田 優	BKT					
2	前田 茂行	北九州ウエスト					
	前田 翔哉	北九州ウエスト					
3	米田 稔	田川テニスクラブ					
	米田 未昇	九国大付属高校					

9時30分～

予選リーグ B			4	5	6	勝敗	順位
4	原中 昭一	ローズウォール	/				
	原中 優真	ローズウォール					
5	田尻 勝律	舞ヶ丘TC					
	田尻 隼斗	フリー					
6	丸山 晃司	フリー					
	丸山 夏鈴	フリー					

9時30分～

予選リーグ C			7	8	9	勝敗	順位
7	尾形 康治	日本製鉄八幡	/				
	尾形 桐弥	フリー					
8	安井 大貴	フリー					
	安井 樹里	門司子供教室					
9	床波 安恵	NSSOL					
	小谷 美来	NSSOL					

8時30分～

予選リーグ D			10	11	12	13	勝敗	順位
10	守田 正治	テニス陣原	/					
	守田 寛啓	テニス陣原						
11	黒木 秀一	戸畑エース						
	黒木 大世	フリー						
12	池尻 真二	スーパーショット						
	池尻 悠大	フリー						
13	床波 重久	NSSOL						
	小谷 知宏	NSSOL						

8時30分～

予選リーグ E			14	15	16	17	勝敗	順位
14	那須野 美道	北九州ウエスト	/					
	那須野 寛道	北九州ウエスト						
15	吉永 義幸	穴生TC						
	吉永 郷史	オンザロード						
16	糸山 和弘	フリー						
	糸山 昂佑	小倉西高校						
17	松本 淳子	テニスDIVO						
	松本 涼吾	グリーンヒルズITS						

1位 トーナメント

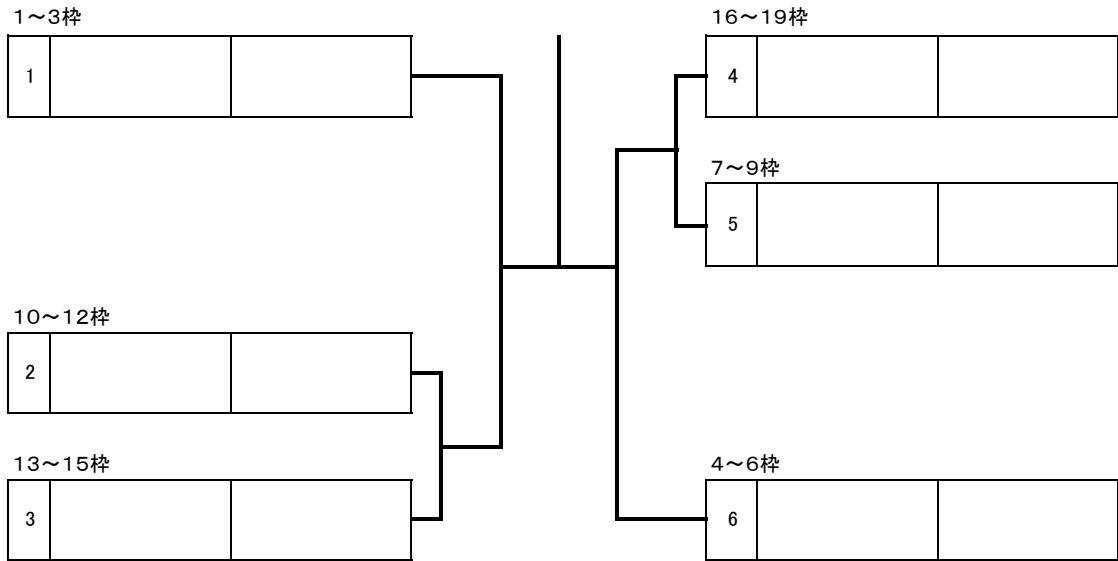

2位 トーナメント

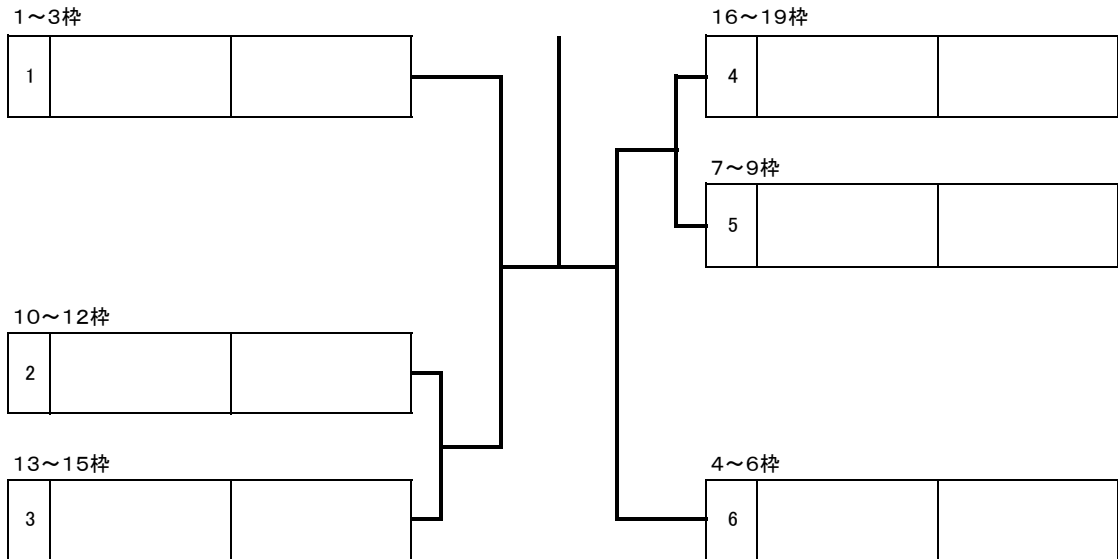

3・4位 トーナメント

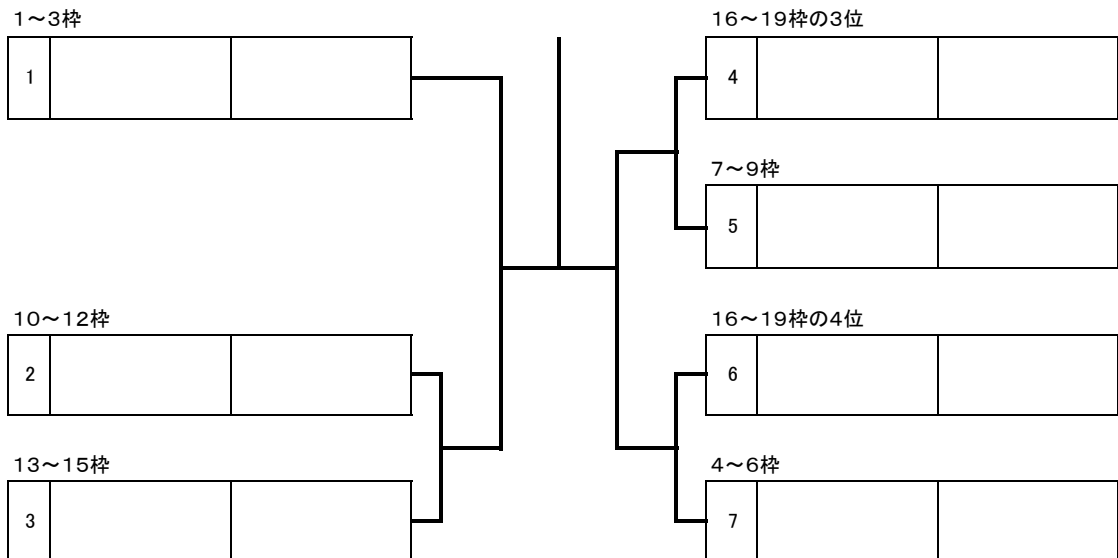

1位 トーナメント

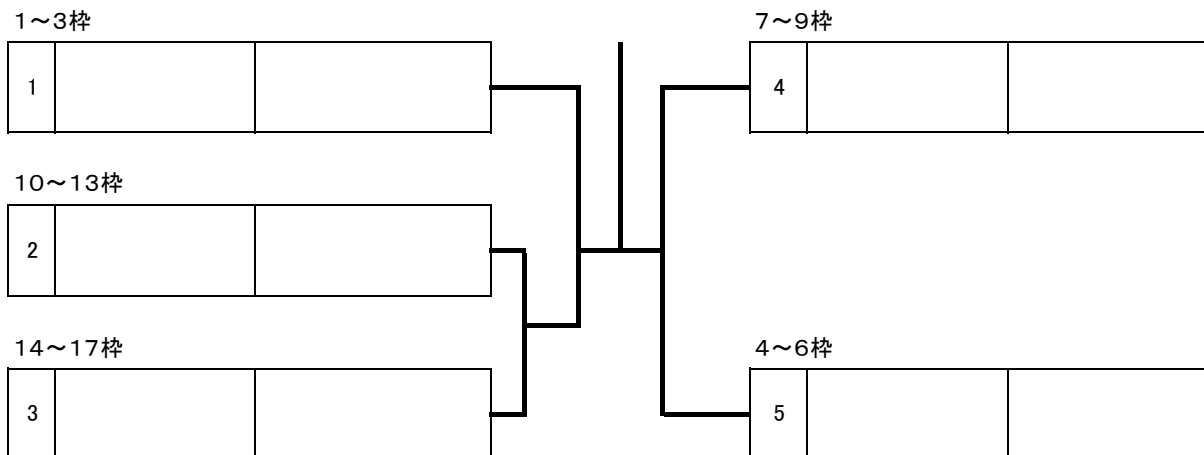

2位 トーナメント

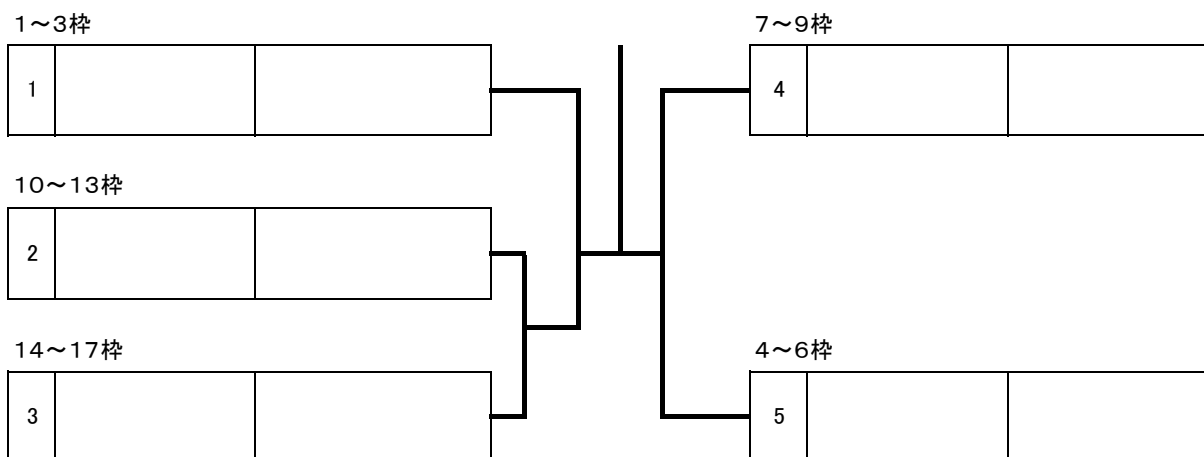

3・4位 トーナメント

